

## Цилиндрические роликоподшипники

### Новая стандартная EW серия

<Заявка на патент подана>

NSK разработал штампованный сепаратор с более высокой максимально допустимой нагрузкой, низким уровнем шума и гораздо более высокой прочностью. Наша серия EW - это стандартные цилиндрические роликоподшипники, способствующие взаимозаменяемости по всему миру и предлагающие улучшенные эксплуатационные характеристики в любой сфере применения.





Цилиндрические роликоподшипники

Новый стандарт

# Серия EW

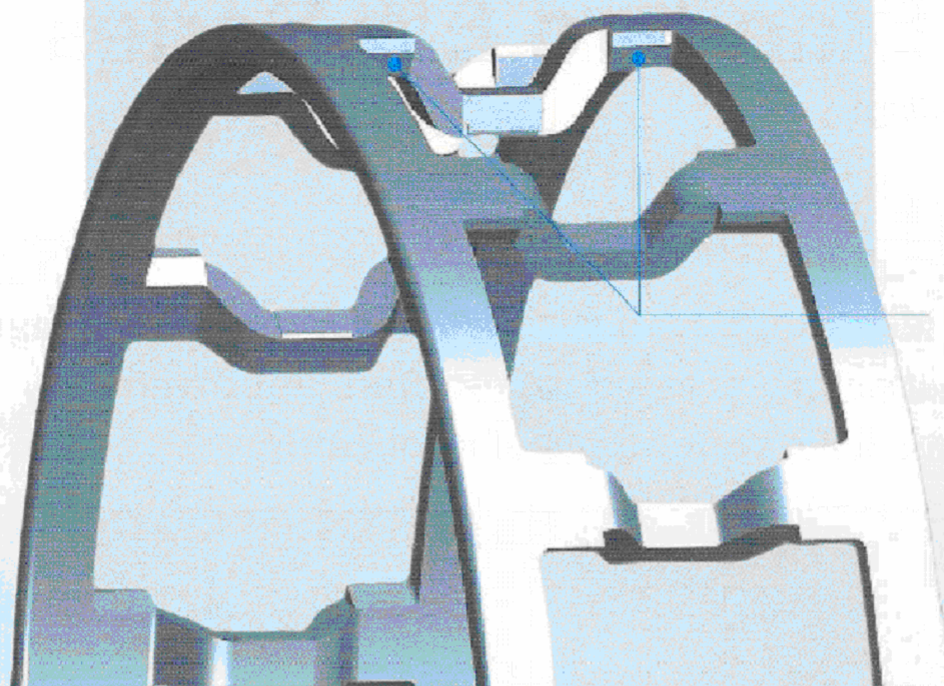

Грань роликовой направляющей

Конструкция, основанная на новой концепции

Сравнение внутреннего устройства подшипника

**Серия W**  
(Стандартная серия)

**Серия EW**

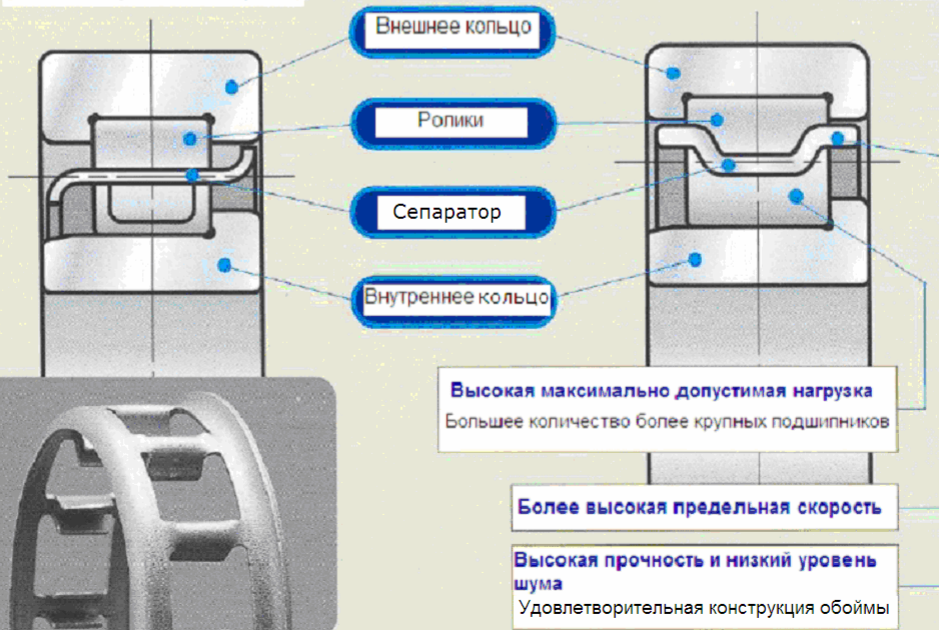



До настоящего времени в качестве стандартных малых цилиндрических роликоподшипников NSK поставлял сепараторы типа W (сепараторы из штампованной стали), при высокой максимально допустимой нагрузке преимущественно ET (литые полиамидные сепараторы).

Однако недавно NSK разработали новые цилиндрические роликоподшипники 21 века "EW серии" с сепараторами из штампованной стали, которые обладают улучшенными эксплуатационными качествами и взяли лучшее от обоих сепараторов.

Эта серия представлена цилиндрическими роликоподшипниками с высокой максимально допустимой нагрузкой для новой эры, которые основаны на новой уникальной концепции конструкции и обеспечивают великолепную работу и длительную эксплуатационную долговечность.

## Положение серии EW

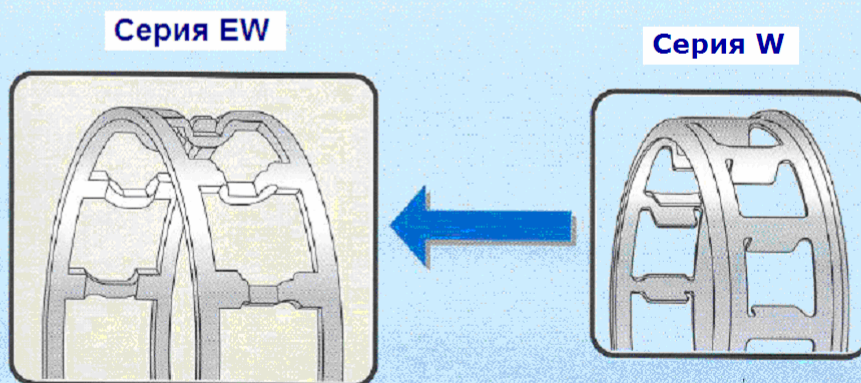



## Результаты испытаний сепаратора на прочность

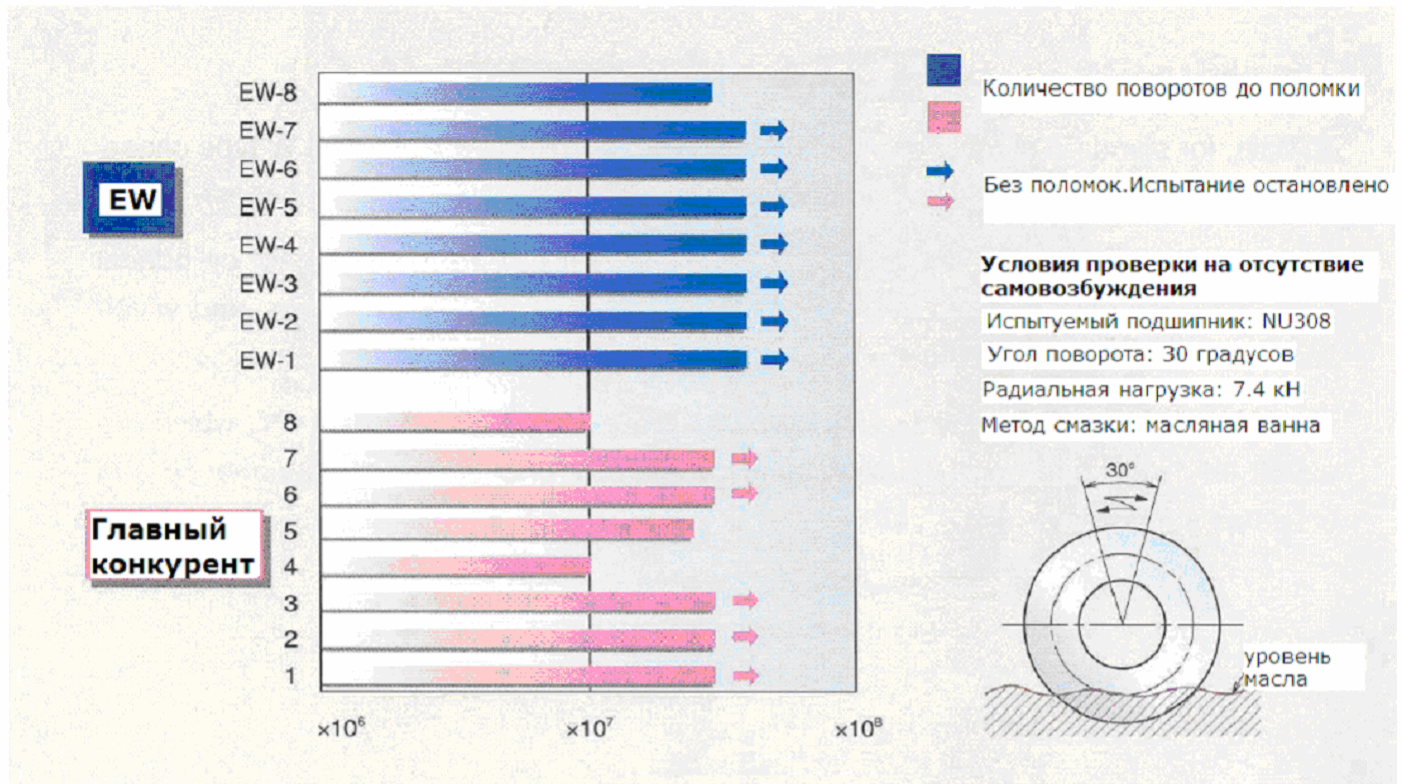

Прочность EW серии выше, чем у сепаратора главного конкурента.

## Увеличенная предельная скорость

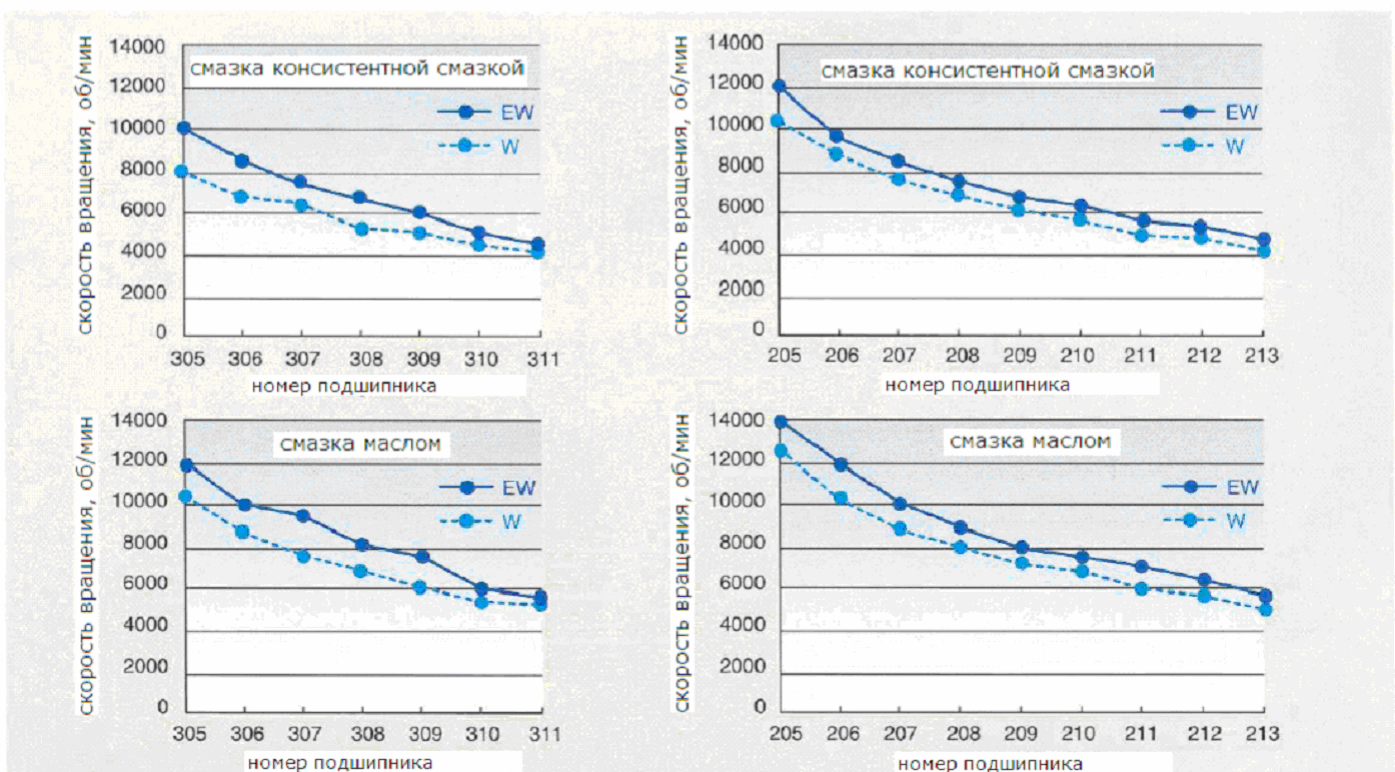

Серии EW показывают улучшения на 10-25% в ограничении скорости по сравнению с традиционными сериями W.



## Результаты испытаний по измерению шума

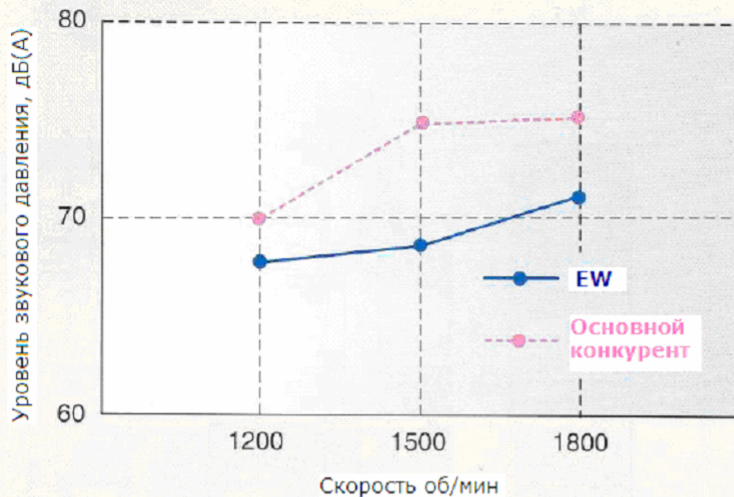

### Условия измерения

Испытуемый подшипник: NU308  
 Метод: сходный с JIS B1548  
 Радиальная нагрузка: 392Н  
 Скорость: 1200-1800 об/мин

### Положение микрофона

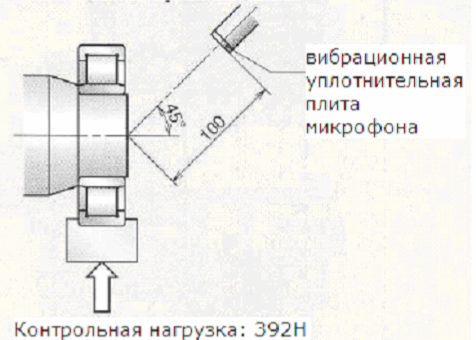

**Рабочий уровень шума серии EW на 3-7 дБ ниже, чем у штампованного стального сепаратора главного конкурента.**

## Более высокая максимально допустимая нагрузка

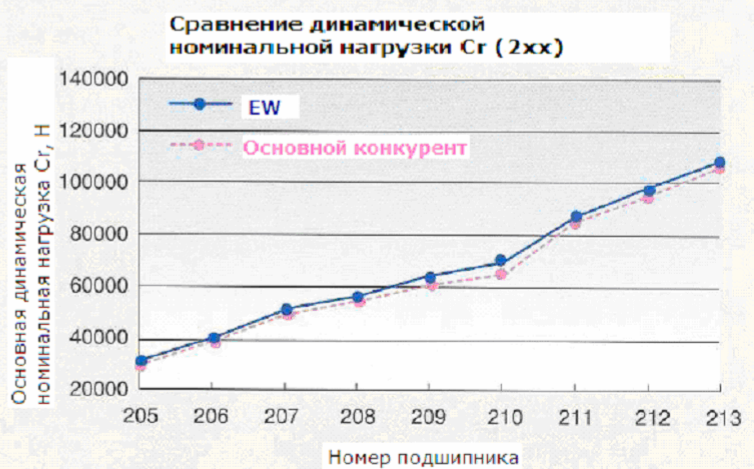
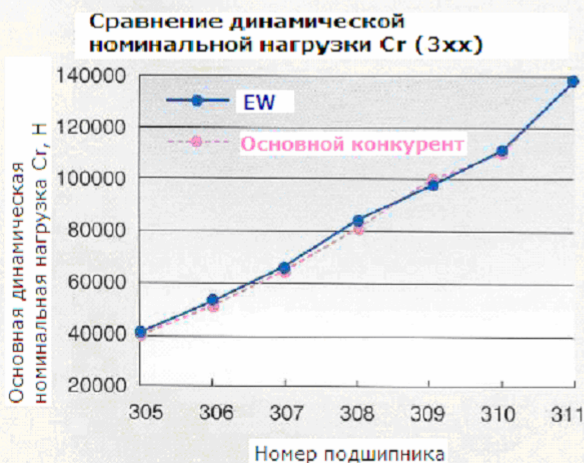

**Номинальная нагрузка максимум на 4% выше, чем у основного конкурента.**



Таблица подшипников серии EW 305-311 и 205-213 NU, NJ, NUP.

d	D	Основные размеры (мм)				F <sub>w</sub>	Основная номинальная нагрузка [Н]				Предельная скорость [об/мин]	
		B	r	r <sub>1</sub>	F <sub>w</sub>		C <sub>r</sub>	C <sub>0r</sub>	C <sub>r</sub> [кг/сила]	C <sub>0r</sub>	смазка	масло
25	52	15	1	0.6	31.5	29 300	27 700	2 990	2 830	12 000	14 000	
	62	17	1.1	1.1	34	41 500	37 500	4 250	3 800	10 000	12 000	
30	62	16	1	0.6	37.5	39 000	37 500	4 000	3 800	9 500	12 000	
	72	19	1.1	1.1	40.5	53 000	50 000	5 400	5 100	8 500	10 000	
35	72	17	1.1	0.6	44	50 500	50 000	5 150	5 100	8 500	10 000	
	80	21	1.5	1.1	46.2	66 500	65 500	6 800	6 650	7 500	9 500	
40	80	18	1.1	1.1	49.5	55 500	55 500	5 700	5 650	7 500	9 000	
	90	23	1.5	1.5	52	83 000	81 500	8 500	8 300	6 700	8 000	
45	85	19	1.1	1.1	54.5	63 000	66 500	6 450	6 800	6 700	8 000	
	100	25	1.5	1.5	58.5	97 500	98 500	9 950	10 000	6 000	7 500	
50	90	20	1.1	1.1	59.5	69 000	76 500	7 050	7 800	6 300	7 500	
	110	27	2	2	65	110 000	113 000	11 200	11 500	5 000	6 000	
55	100	21	1.5	1.1	66	86 500	98 500	8 800	10 100	5 600	7 100	
	120	29	2	2	70.5	137 000	143 000	14 000	14 600	4 500	5 600	
60	110	22	1.5	1.5	72	97 500	107 000	9 950	10 900	5 300	6 300	
65	120	23	1.5	1.5	78.5	108 000	119 000	11 000	12 100	4 800	5 600	



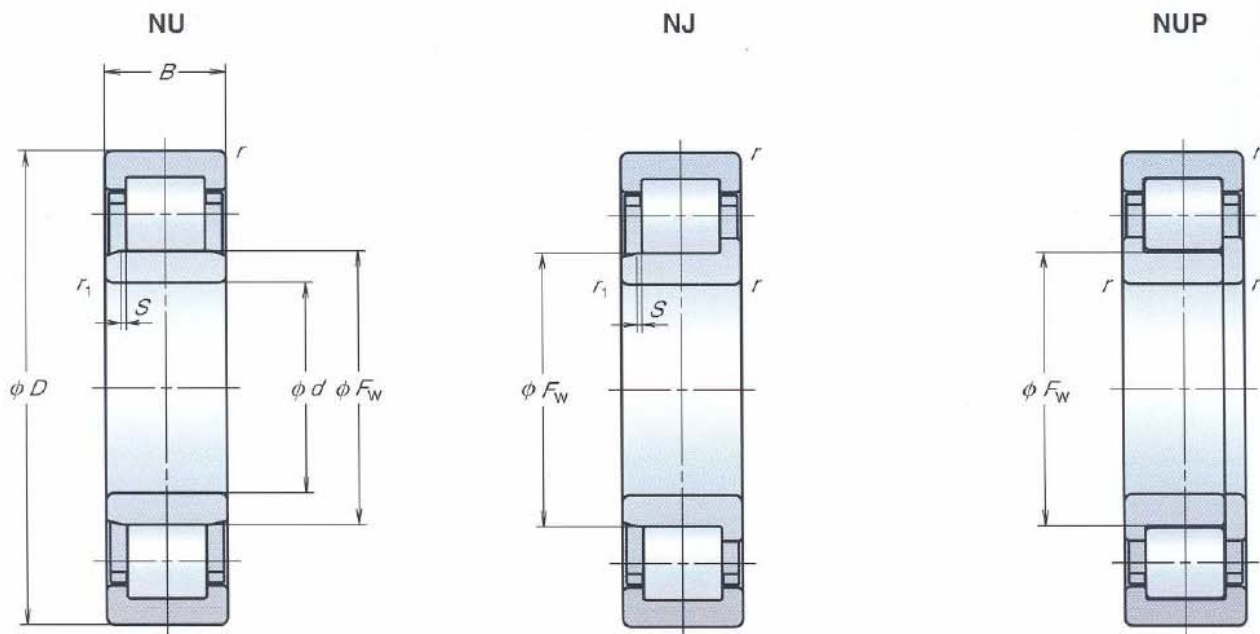
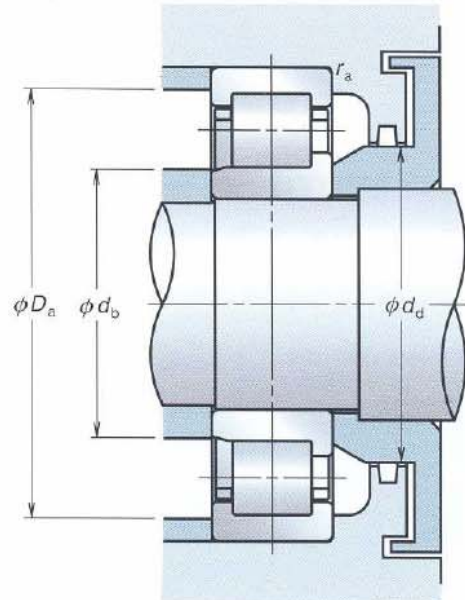
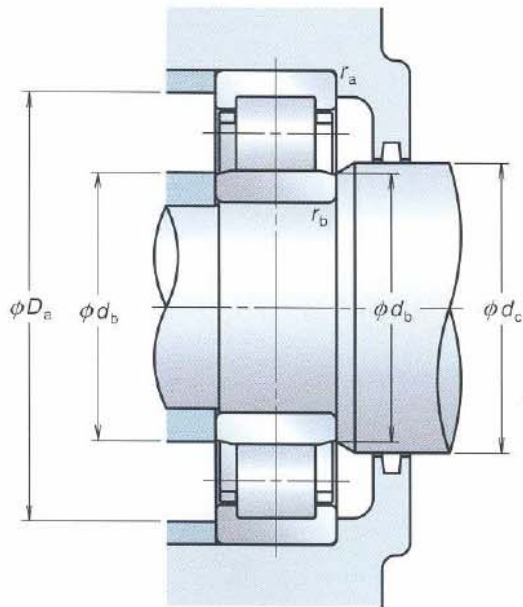

Номер подшипника			Размеры опоры и валика								Допустимое осевое перемещение S (мм)
NU	NJ	NUP	$d_a$ min	$d_b$ min	$d_b$ max	$d_c$ min	$d_d$ min	$D_a$ max	$r_a$ max	$r_b$ max	
NU205EW	NJ	NUP	30	29	30	34	37	47	1	0.6	1.2
NU305EW	NJ	NUP	31.5	31.5	32	37	40	55.5	1	1	1.2
NU206EW	NJ	NUP	35	34	36	40	44	57	1	0.6	1.2
NU306EW	NJ	NUP	36.5	36.5	39	44	48	65.5	1	1	1.2
NU207EW	NJ	NUP	41.5	39	42	46	50	65.5	1	0.6	1.2
NU307EW	NJ	NUP	43	41.5	44	48	53	72	1.5	1	1.2
NU208EW	NJ	NUP	46.5	46.5	48	52	56	73.5	1	1	1.2
NU308EW	NJ	NUP	48	48	50	55	60	82	1.5	1.5	1.2
NU209EW	NJ	NUP	51.5	51.5	52	57	61	78.5	1	1	1.2
NU309EW	NJ	NUP	53	53	56	60	66	92	1.5	1.5	1.4
NU210EW	NJ	NUP	56.5	56.5	57	62	67	83.5	1	1	1.7
NU310EW	NJ	NUP	59	59	63	67	73	101	2	2	1.4
NU211EW	NJ	NUP	63	61.5	64	68	73	92	1.5	1	1.2
NU311EW	NJ	NUP	64	64	68	72	80	111	2	2	1.4
NU212EW	NJ	NUP	68	68	70	75	80	102	1.5	1.5	1.2
NU213EW	NJ	NUP	73	73	76	81	87	112	1.5	1.5	1.4

## Офисы продаж в мире

NSK Ltd.—Headquarters, Tokyo, Japan Americas & Europe Department Asia Marketing & Sales Department	www.nsk.com tel: 03-3779-7120 tel: 03-3779-7121	<b>Новая Зеландия</b> NSK New Zealand Ltd. Auckland	www.nsk-rhp.co.nz tel: (09) 276-4992	<b>Швейцария</b> Waelzlager Industriewerke Bulle AG (W.I.B.) Bulle	tel: 026-9191100
<b>Африка</b> <b>ЮАР</b> NSK South Africa (Pty) Ltd. Johannesburg	tel: (011) 458 3600	<b>Филиппины</b> NSK representative office Manila	tel: 02-759-6246	<b>Турция</b> NSK Bearings Middle East Trading Co., Ltd. Istanbul	tel: 90-216-574-5350
<b>Азия и Океания</b> <b>Австралия</b> NSK Australia Pty. Ltd. Melbourne	www.nskaustralia.com.au tel: (03) 9764-8302	<b>Сингапур</b> NSK International (Singapore) Pte Ltd. Singapore	tel: (65) 273 0357	<b>Великобритания</b> NSK Bearings Europe Ltd. Peterlee, England	tel: 0191-588-6111
<b>Китай</b> NSK Hong Kong Ltd. Hong Kong	tel: 2739-9933	NSK Singapore (Pte) Ltd. Singapore	tel: (65) 278 1711	NSK European Technology Co., Ltd. Ruddington, England	tel: 0115-940-5409
Kunshan NSK Co., Ltd. Kunshan	tel: 0520-7305654	<b>Тайвань</b> Taiwan NSK Precision Co., Ltd. Taipei	tel: 02-2591-0658	NSK UK Ltd. Ruddington, England	tel: 0115-936-6600
Guizhou HS NSK Bearings Co., Ltd. Anshun	tel: 0853-3521505	<b>Тайланд</b> NSK Bearings (Thailand) Co., Ltd. Bangkok	tel: 02-6412150-58	NSK Steering Systems Europe Ltd. Coventry, England	tel: 024-76-588588
NSK (Shanghai) Trading Co., Ltd. Shanghai	tel: 021-62099051	NSK Safety Technology (Thailand) Co., Ltd. Chonburi	tel: (038) 214-317-8	<b>Северная и Южная Америка</b> <b>NSK Americas, Inc. (American Headquarters)</b> Ann Arbor, Michigan, U.S.A.	tel: 734-761-9500
NSK representative office Beijing	tel: 010-6590-8161	Siam NASTECH Co., Ltd. Chachoengsao	tel: (038) 522-343-350	<b>Аргентина</b> NSK Argentina SRL Buenos Aires	tel: 011-4762-6556
NSK representative office Shanghai	tel: 21-6209-9051	<b>Европа</b> <b>NSK Europe Ltd. (European Headquarters)</b> Ruddington, England	www.nsk-rhp.co.uk tel: 0115-936-6464	<b>Бразилия</b> NSK Brasil Ltda. São Paulo	www.nsk-ltd.com.br tel: 011-3269-4700
NSK representative office Guangzhou	tel: 020-8732-0583	<b>Франция</b> NSK France S.A. Paris	tel: 01 30 57 39 39	<b>Канада</b> NSK Canada Inc. Toronto	tel: 905-890-0740
NSK representative office Anshun	tel: 0853-3522522	<b>Германия</b> NSK Deutschland GmbH Dusseldorf	tel: 02102-481-0	<b>Мексика</b> NSK Rodamientos Mexicana, S.A. de C.V. Mexico City	tel: 5-301-2741
<b>Индия</b> Rane NASTECH Ltd. Chennai	tel: 04114-65313, 65314, 65365, 66002	NSK Steering Systems Europe Ltd. Stuttgart	tel: 0771-79082-277	<b>США</b> NSK Corporation Ann Arbor, Michigan	www.nsk-corp.com tel: 734-761-9500
NSK representative office Chennai	tel: 044-4334732	Neuweg Fertigung GmbH Munderkingen	tel: 07393-540	Sales Offices: Ann Arbor, Michigan	tel: 734-761-9500
<b>Индонезия</b> P.T. NSK Bearings Manufacturing Indonesia Jakarta	tel: 021-898-0155	<b>Италия</b> NSK Italia S.P.A. Milano	tel: 02-995191	Cerritos, California	tel: 562-926-2975
<b>Корея</b> NSK Korea Co., Ltd. Seoul	tel: 02-3287-0300	<b>Польша</b> NSK Europe Ltd. Warsaw Liaison Office Warsaw	tel: 48-22-645-1525, 1526	NSK American Technical Center Ann Arbor, Michigan	tel: 734-668-0877
NSK Korea Co., Ltd., Changwon Plant Changwon	tel: 0551-287-6001	NSK Iskra S.A. Kielce	tel: 48-41-366-6111	NSK Precision America, Inc. Bloomingdale, Illinois	tel: 630-924-8000
<b>Малайзия</b> NSK Bearings (Malaysia) Sdn. Bhd. Kuala Lumpur	tel: 03-7958-4396	<b>Испания</b> NSK Spain S.A. Barcelona	tel: 93-575-4041	NASTECH Bennington, Vermont	tel: 802-442-5448
NSK Micro Precision (M) Sdn. Bhd. Kuala Lumpur	tel: 03-961-6288			NSK Latin America Inc. Miami, Florida	www.latinamerica.nsk.com tel: (305) 477-0805

Основная политика ООО NSK не экспортировать продукцию или технику, обозначенные как контролируемые единицы в законах, связанных с экспортом. При экспорте продукции из данной брошюры следует соблюдать законы страны-экспортера. Спецификации могут изменяться без уведомления и без каких-либо обязательств со стороны производителя. Точность информации, содержащейся в данной брошюре, обеспечена особой тщательностью, но мы не несем ответственность за потерю или искажение данных из-за ошибок или пропусков. С благодарностью примем дополнения и исправления.

**За подробной информацией о продукции NSK, обращайтесь, пожалуйста:**

